

Botslab W302

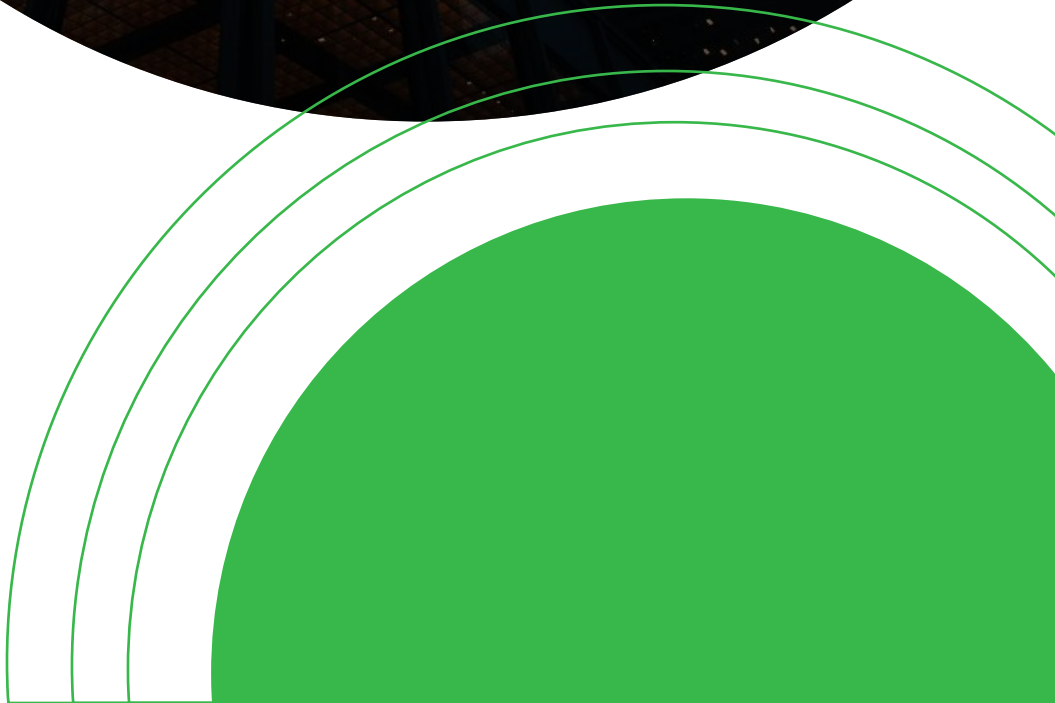

Danh sách đóng gói

Vui lòng kiểm tra xem thiết bị chính và tất cả các phụ kiện đã đầy đủ chưa khi mở hộp (do liên tục cập nhật và tái phát hành sản phẩm nên sẽ có xuất hiện tình huống có 1 số khác biệt nhỏ so với thực tế .Vui lòng tham khảo sản phẩm thực tế để có thông tin chính xác nhất)



máy chủ
camera x 1



nhãn dán
cảnh báo x 1

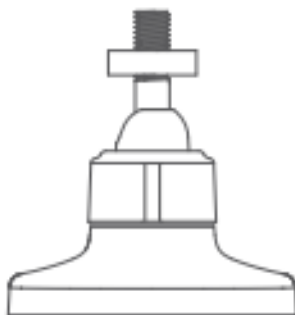

giá đỡ x 1



Hướng dẫn
nhanh x 1

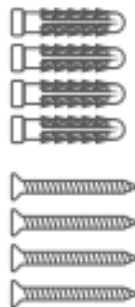

gói vít x 1

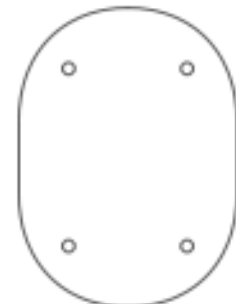

miếng dán
định vị x 1

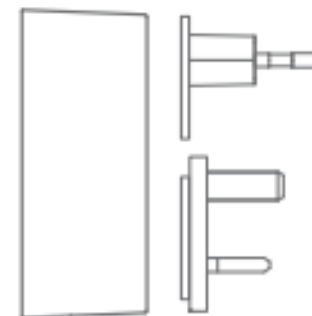

bộ chuyển
đổi nguồn x 1



Cái vặn vít x 1

Mô tả chi tiết chức năng từng thành phần

Lỗ (nút) reset : khi bật nguồn thiết bị , dùng 1 que như dạng cây chột sìm chột giữ trong 5 giây ,đồng thời nó sẽ phát ra âm thanh “tít” cho biết quá trình khôi phục cài đặt gốc thành công
Thẻ nhớ : hỗ trợ dung lượng lưu trữ tối đa 256 gb

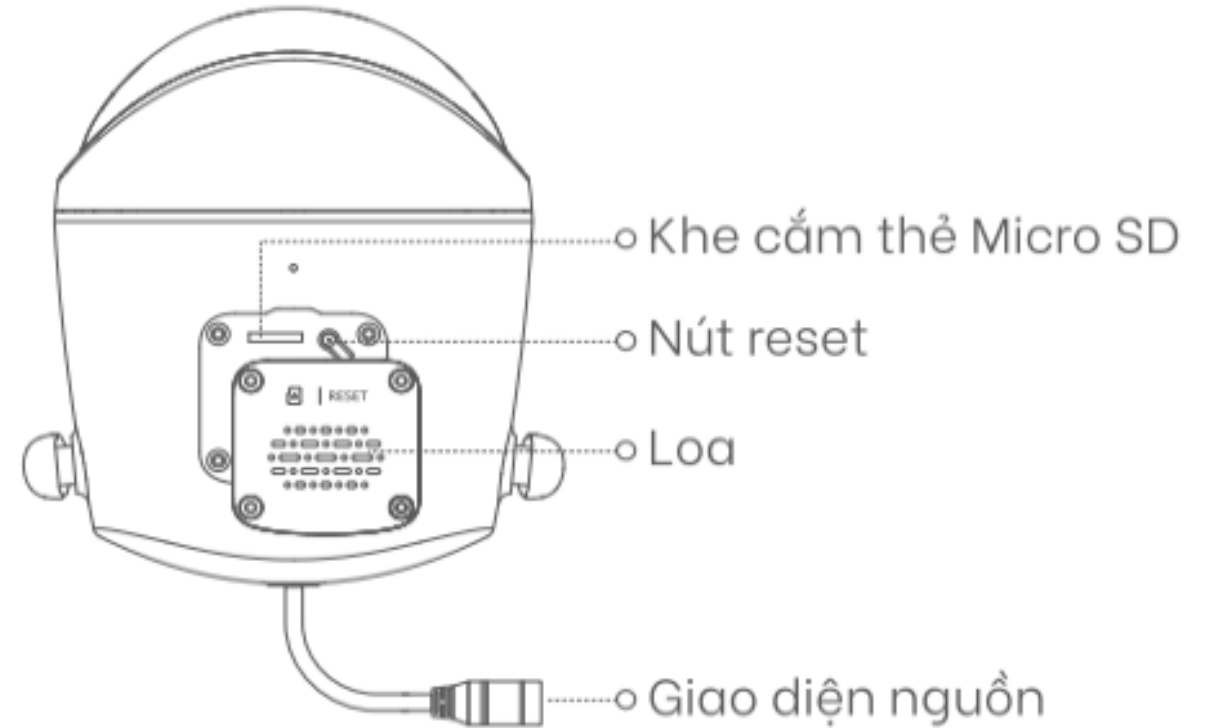
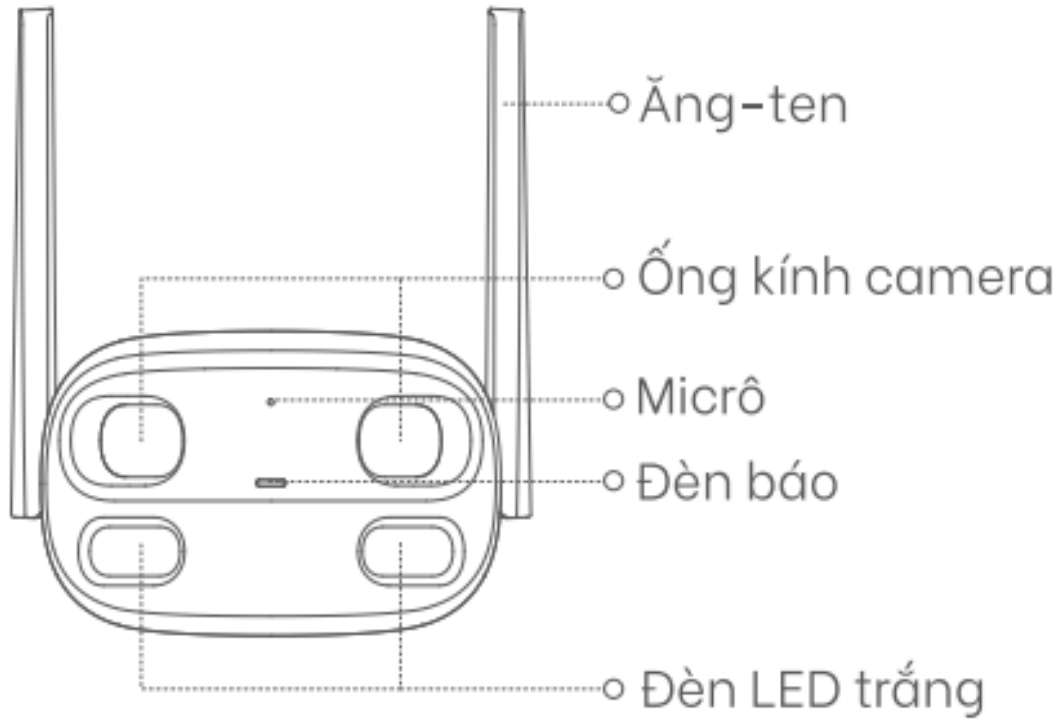

Hướng dẫn cấu hình mạng

Tải về và cài đặt ứng dụng :
cách 1 : quét mã QR bên dưới để tải về
và cài đặt ứng dụng Botslab
cách 2 : tìm kiếm và cài đặt ứng dụng
Botslab từ App Store hoặc Goolge
Play

Kết nối với nguồn điện :
Tìm công nguồn điện ở bên dưới thân
máy và kết nối với bộ adapter đi kèm .
Khi đèn chỉ báo trạng thái của thiết bị
sáng lên với màu xanh lá nhấp nháy ,
điều đó cho biết thiết bị đã sẵn sàng để
cấu hình mạng.

Lưu ý : nếu đèn chỉ báo trạng thái của
thiết bị **KHÔNG** sáng lên với màu
xanh lá nhấp nháy , hãy khôi phục cài
đặt gốc cho nó
Hãy sử dụng bộ adapter đi kèm với
thiết bị

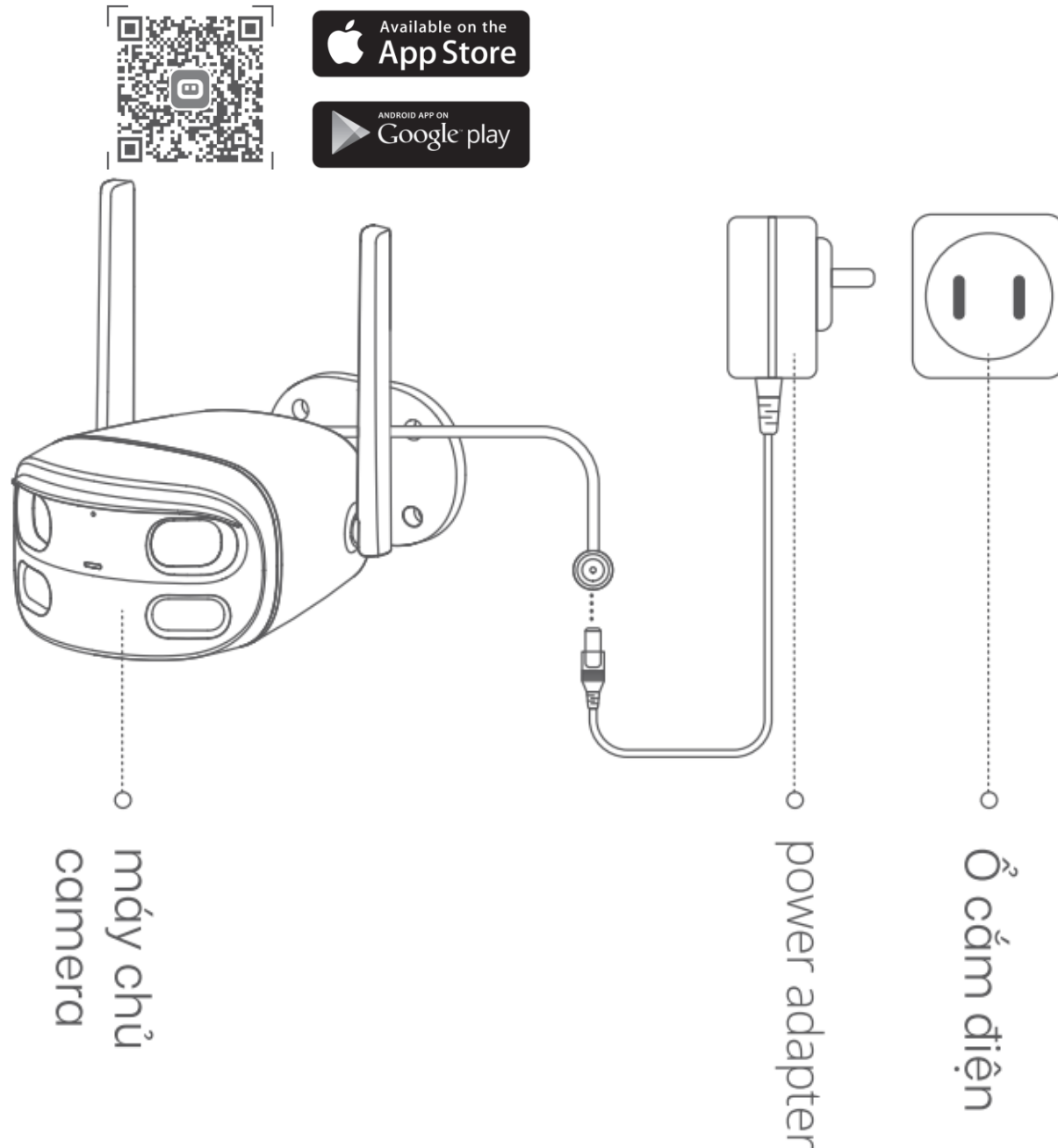

Hướng dẫn cấu hình mạng

Thêm thiết bị :

Mở ứng dụng Botslab lên , tích vào nút “đăng ký” và bắt đầu thao tác tạo tài khoản . Trường hợp đã có tài khoản , vui lòng đăng nhập vào

Cách 1 :

Sau khi đăng nhập , mặc định Bluetooth sẽ tự động tìm kiếm thiết bị. Sau khi tìm thấy ,hãy tích vào nó và làm theo hướng dẫn để thêm thiết bị vào

Lưu ý : khi kết nối mạng , đảm bảo đã bật bluetooth trên điện thoại và kết nối wifi đúng cách

Cách 2 :

Sau khi đăng nhập, tích vào nút “+” ở góc trên bên phải sau đó chọn “quét”, sau đó sử dụng điện thoại để quét mã QR ở phần thân của thiết bị , sau đó làm theo hướng dẫn nhảy ra để thêm thiết bị mới

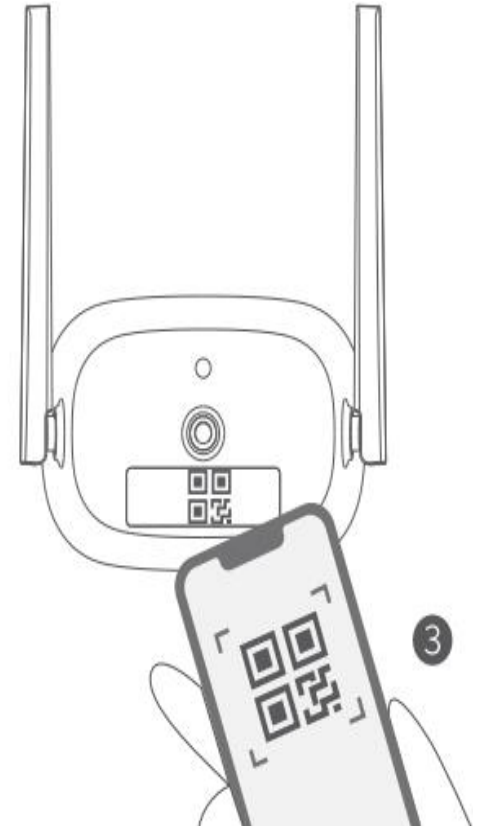
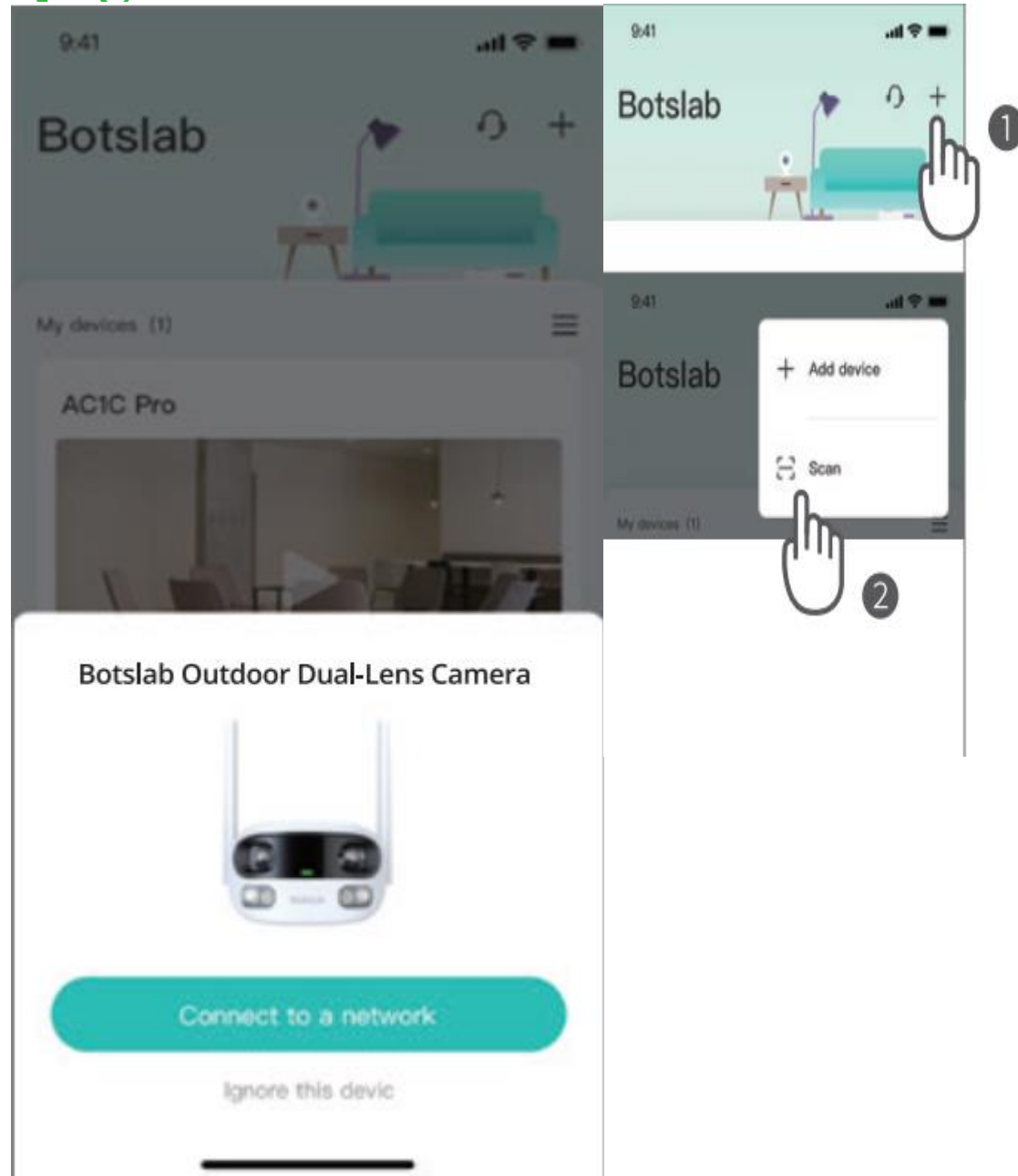

Hướng dẫn cấu hình mạng

Cách 3 :

Sau khi đăng nhập , tích vào nút “+” ở góc trên bên phải ở giao diện chính ứng dụng và thêm “camera ống kính kép ngoài trời Botslab W302” theo thiết bị

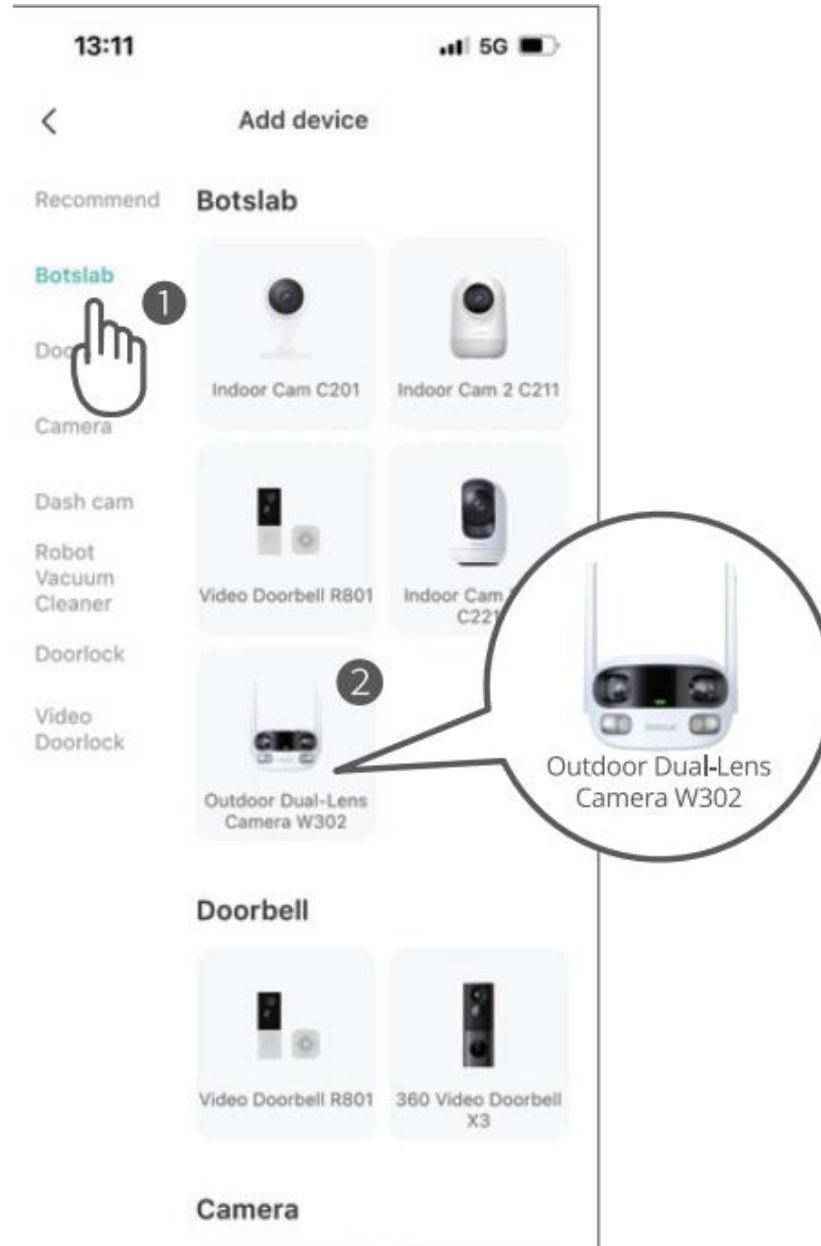

Hướng dẫn lắp đặt

Phương pháp lắp đặt :

1. Vui lòng sử dụng bộ adapter đi kèm để tránh trường hợp hỏng hóc do quá áp hoặc quá dòng
2. Chú ý thực hiện các biện pháp chống sét ngoài trời

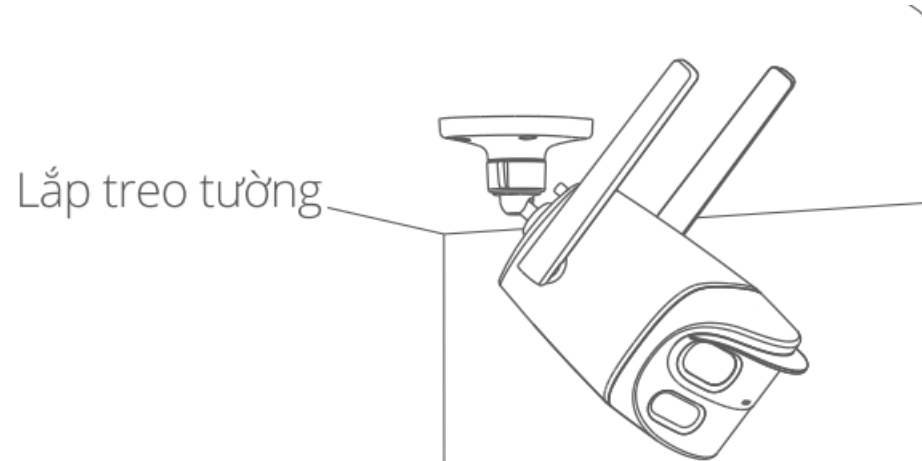
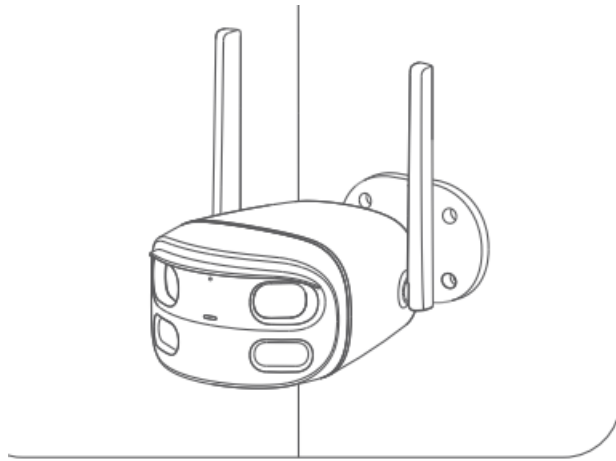

Lắp đặt và điều chỉnh ăng-ten:

Khi ăng –ten song song với thiết bị,nó có thể ảnh hưởng đến việc thu tín hiệu

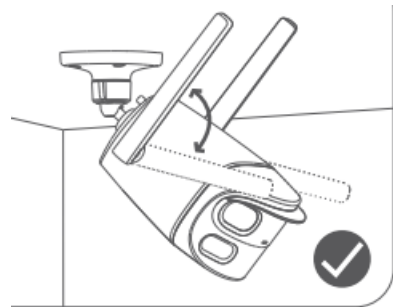

Ví dụ về vị trí ăng-ten đúng

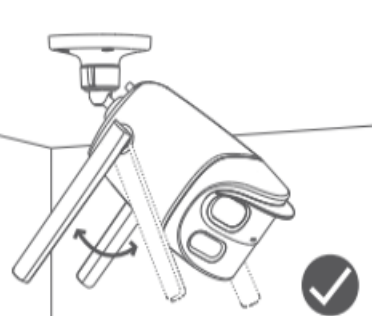

Ví dụ về vị trí ăng-ten đúng



Ví dụ về vị trí ăng-ten sai

Giá đỡ lắp đặt

1. Dán miếng dán định vị lên tường và khoan 1 lỗ theo vị trí như trong sơ đồ
2. Nhét tắc-kê vào tường tại lỗ khoan của miếng dán định vị
3. Vặn vít vào để cố định giá đỡ

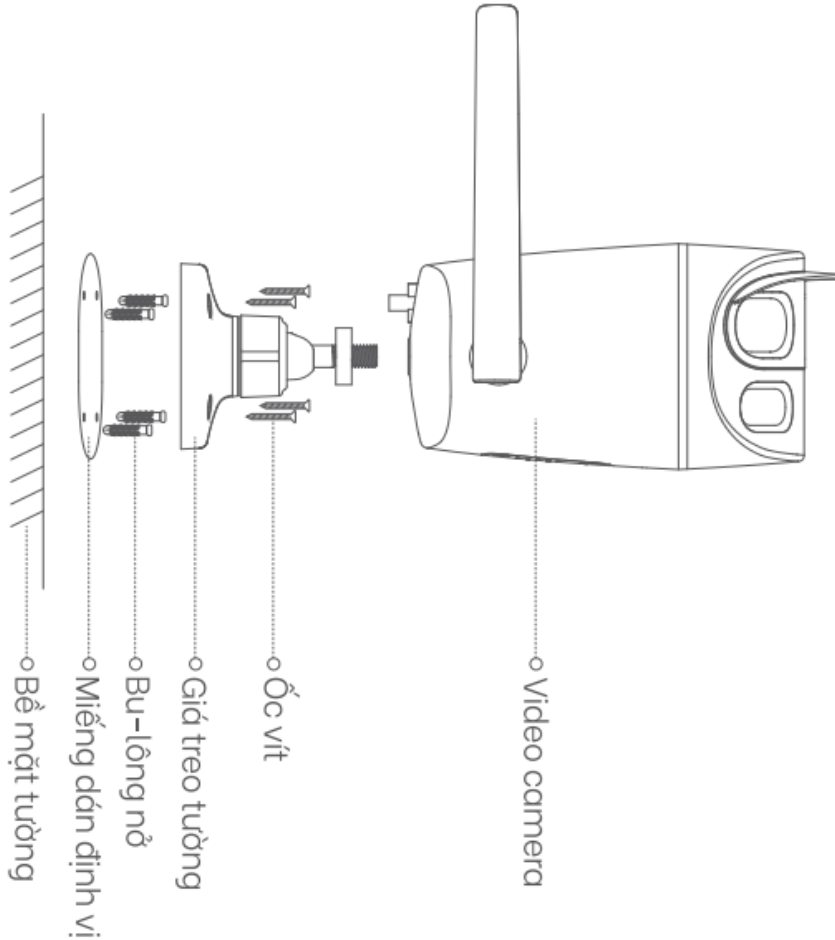

Lắp camera

1. Xoay thiết bị và vặn chặt nó vào giá đỡ. Điều chỉnh vị trí thiết bị và xem hình ảnh thông qua ứng dụng
2. Siết chặt giá đỡ bằng cách vặn đai ốc và đế của giá đỡ
3. Điều chỉnh và mở ăng-ten tới vị trí phù hợp

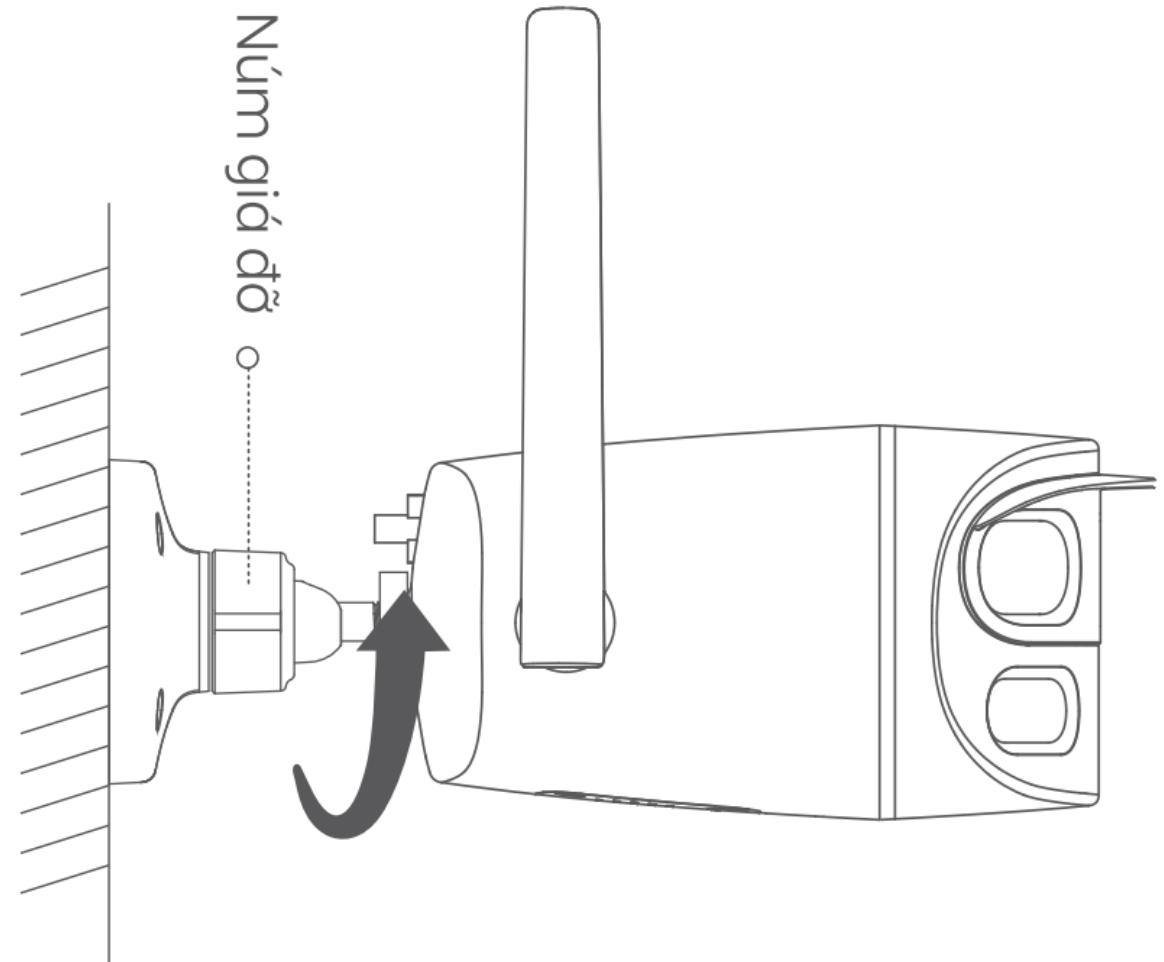

Lưu ý quan trọng cần nắm

1. Để có hình ảnh ban đêm tốt hơn, không lắp đặt thiết bị ở những vị trí mà mặt trước và mặt bên của nó gần với các vật liệu phản xạ ánh sáng như kính hoặc tường trắng. Nếu không thì các hình ảnh ở gần sẽ sáng còn các vật thể ở xa sẽ rất tối hoặc thậm chí bị hiện tượng lóa sáng.
2. Ưu tiên lắp đặt thiết bị trong tầm tín hiệu mạng tốt, không nên đặt thiết bị quá gần các vật liệu bằng kim loại (như giá đỡ kim loại, cửa kim loại, cửa sổ...) hoặc các nguồn gây nhiễu tín hiệu.
3. Thiết bị sinh nhiệt trong quá trình hoạt động là hiện tượng bình thường.
4. Nhiệt độ làm việc của thiết bị là -20°C đến 60°C . Vui lòng sử dụng thiết bị trong khoảng nhiệt độ trên.
5. Hãy sử dụng dây nguồn chính hãng để đảm bảo an toàn nguồn điện và trải nghiệm tốt nhất cho khách hàng.

Trạng thái đèn báo	Ý nghĩa của đèn báo
Nhấp nháy màu xanh lam	Camera đang trực tuyến
Màu xanh lam liên tục	Video của camera đang được xem
Nhấp nháy màu xanh lục	Thiết bị hiện đang bị ràng buộc nhưng ngoại tuyến
Nhấp nháy nhanh màu xanh lục	Thiết bị đang nâng cấp
Màu xanh lục liên tục	Cần kết nối mạng/camera đang ngoại tuyến